

4年生男子軽量(-40) 第六試合場

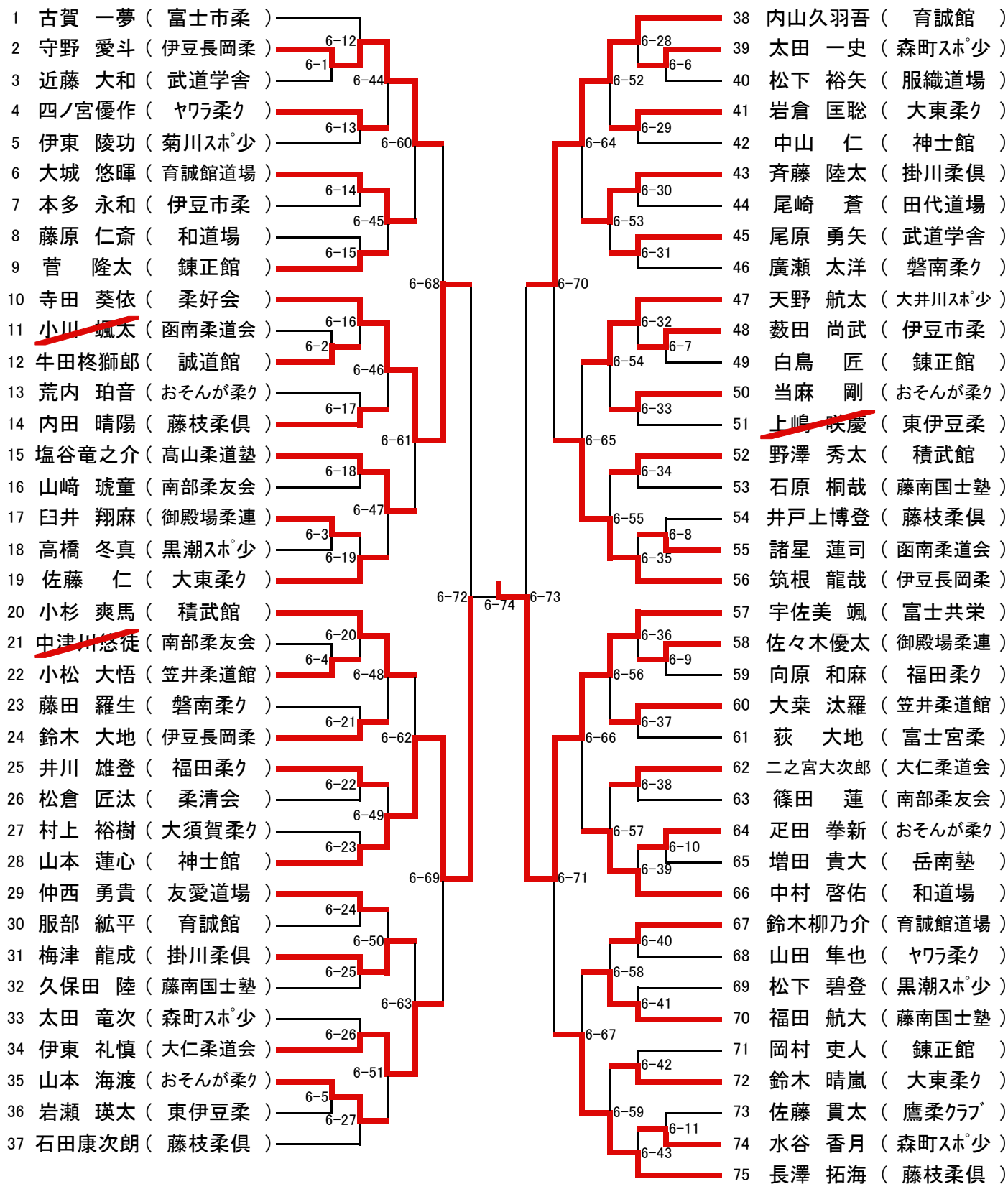

4年生男子重量(+40) 第四試合場

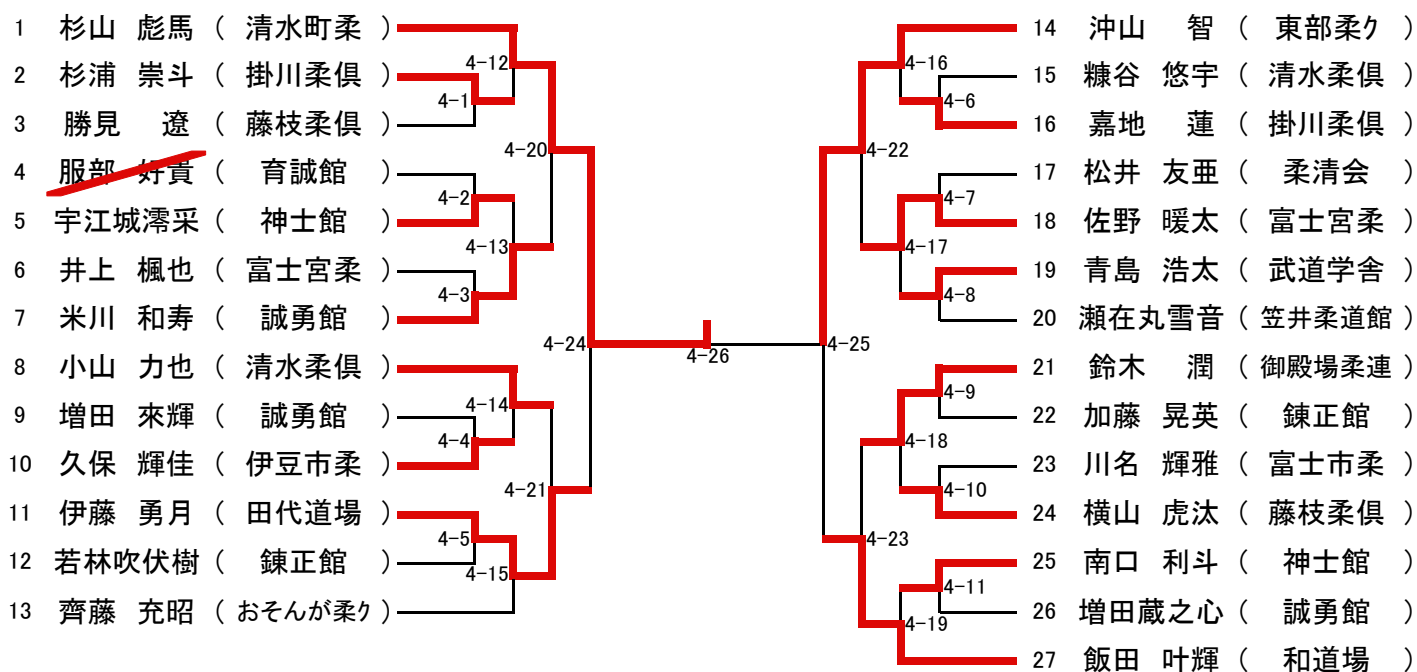

4年生女子軽量級(-35) 第三試合場

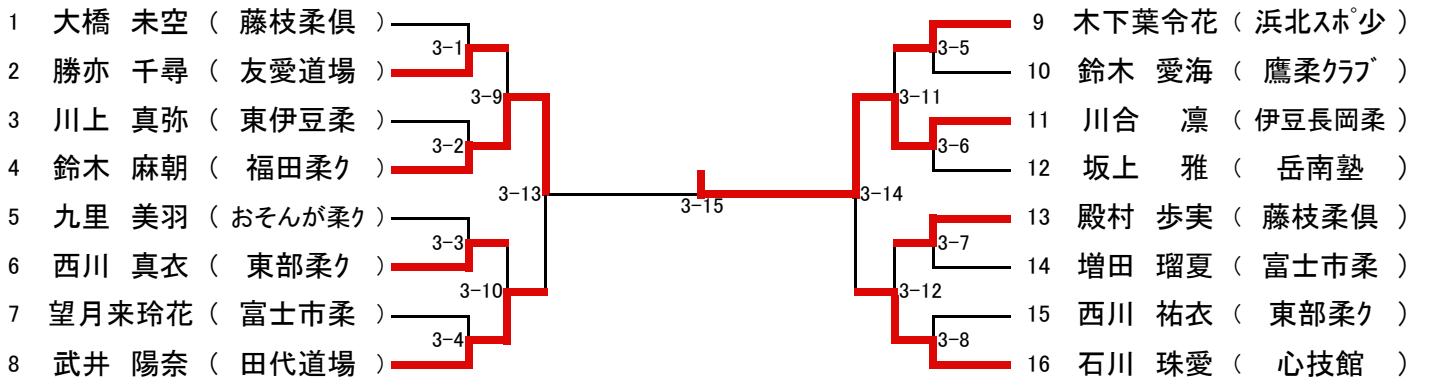

4年生女子重量級(+35) 第二試合場

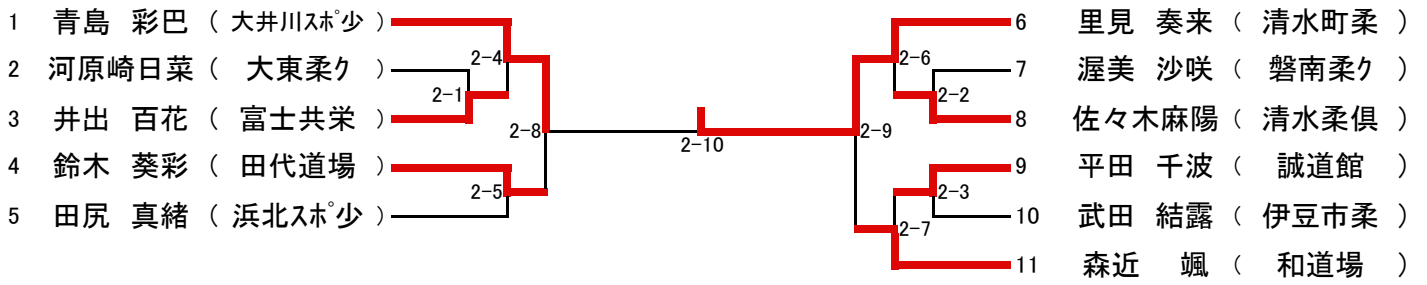

5年生男子軽量級(-45)

第二試合場

第三試合場

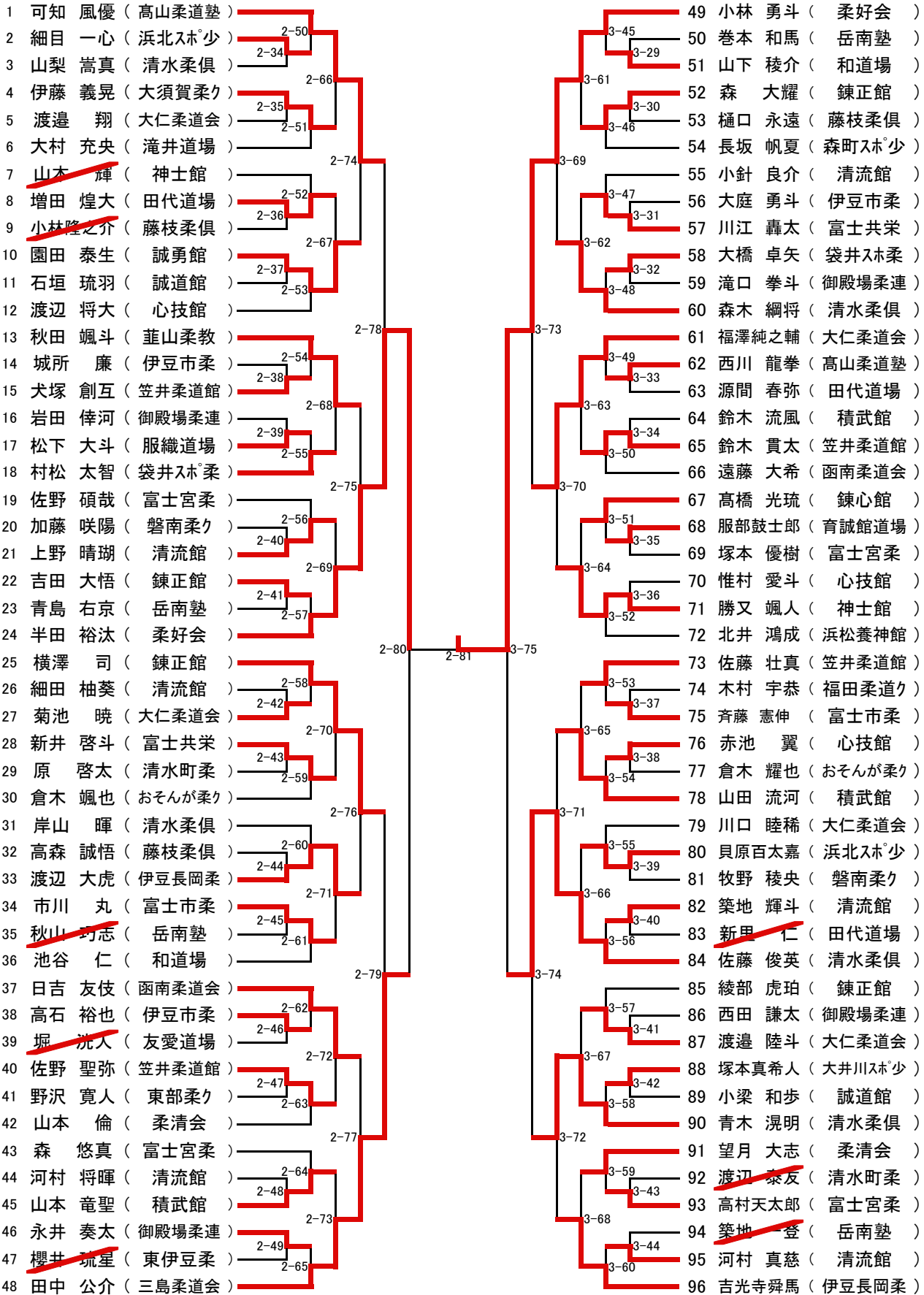

5年生男子重量(+45) 第五試合場

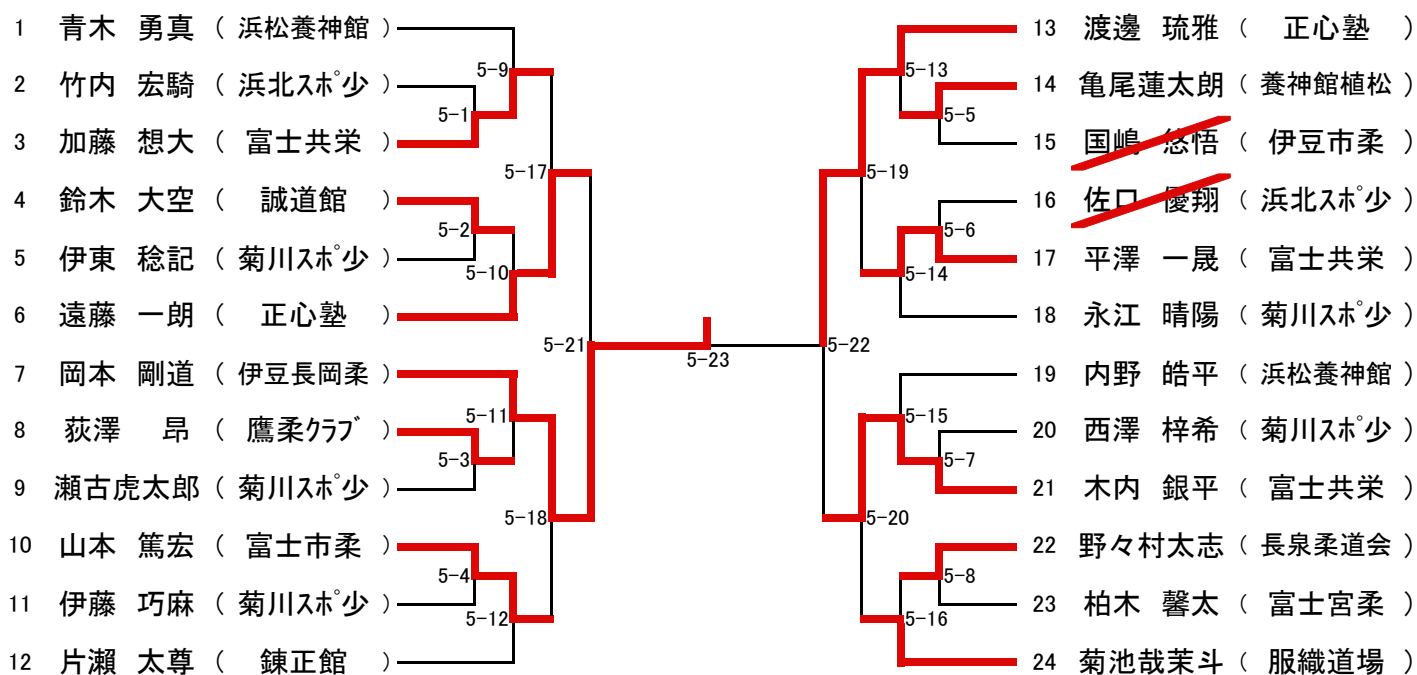

5年生女子軽量(-40) 第二試合場

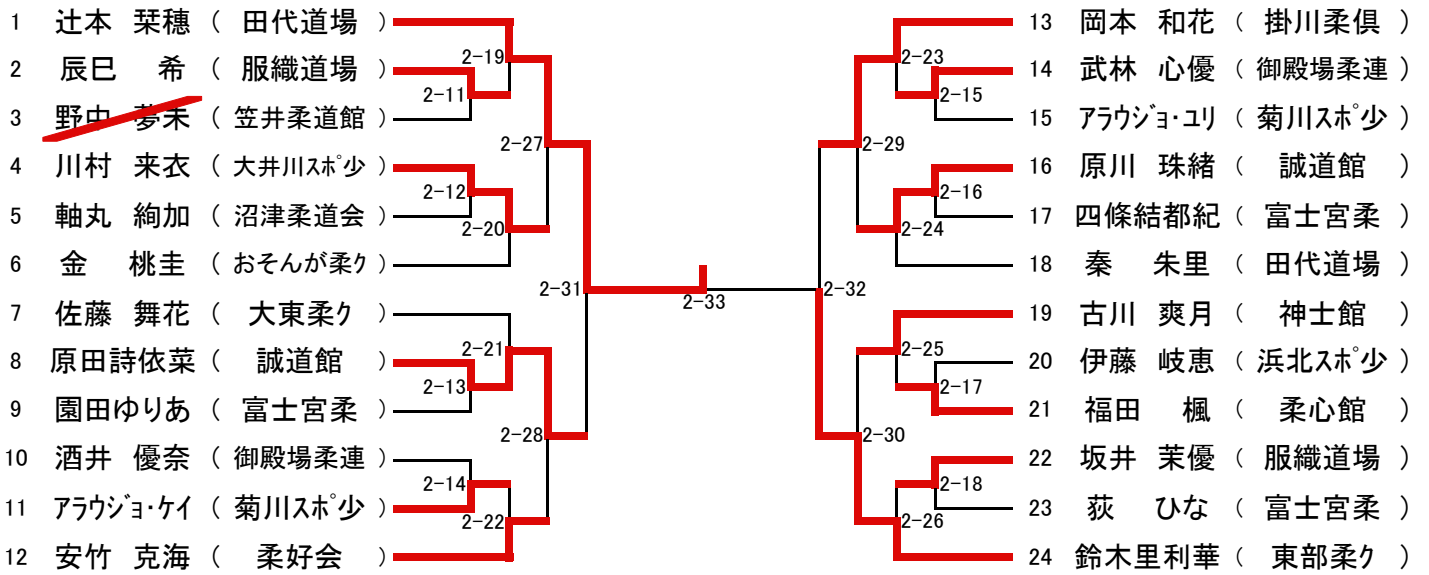

5年生女子重量級(+40) 第三試合場

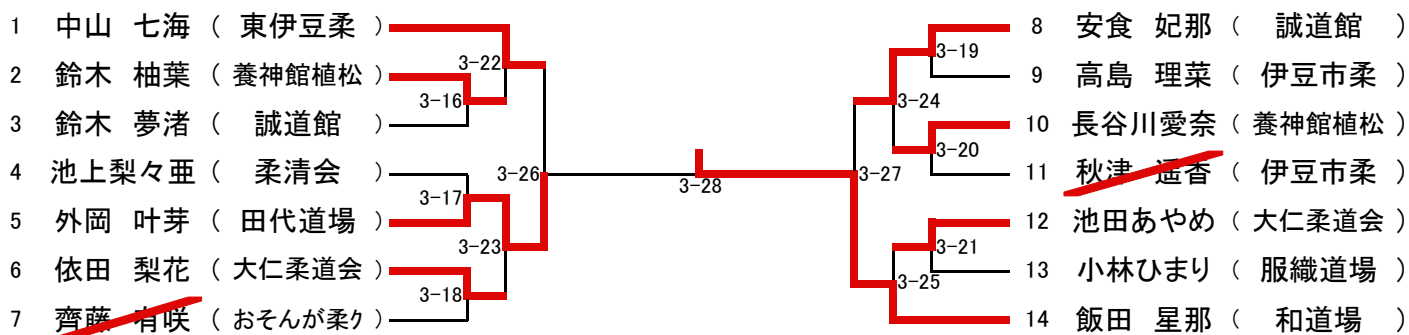



6年生男子軽量(-35) 第一試合場

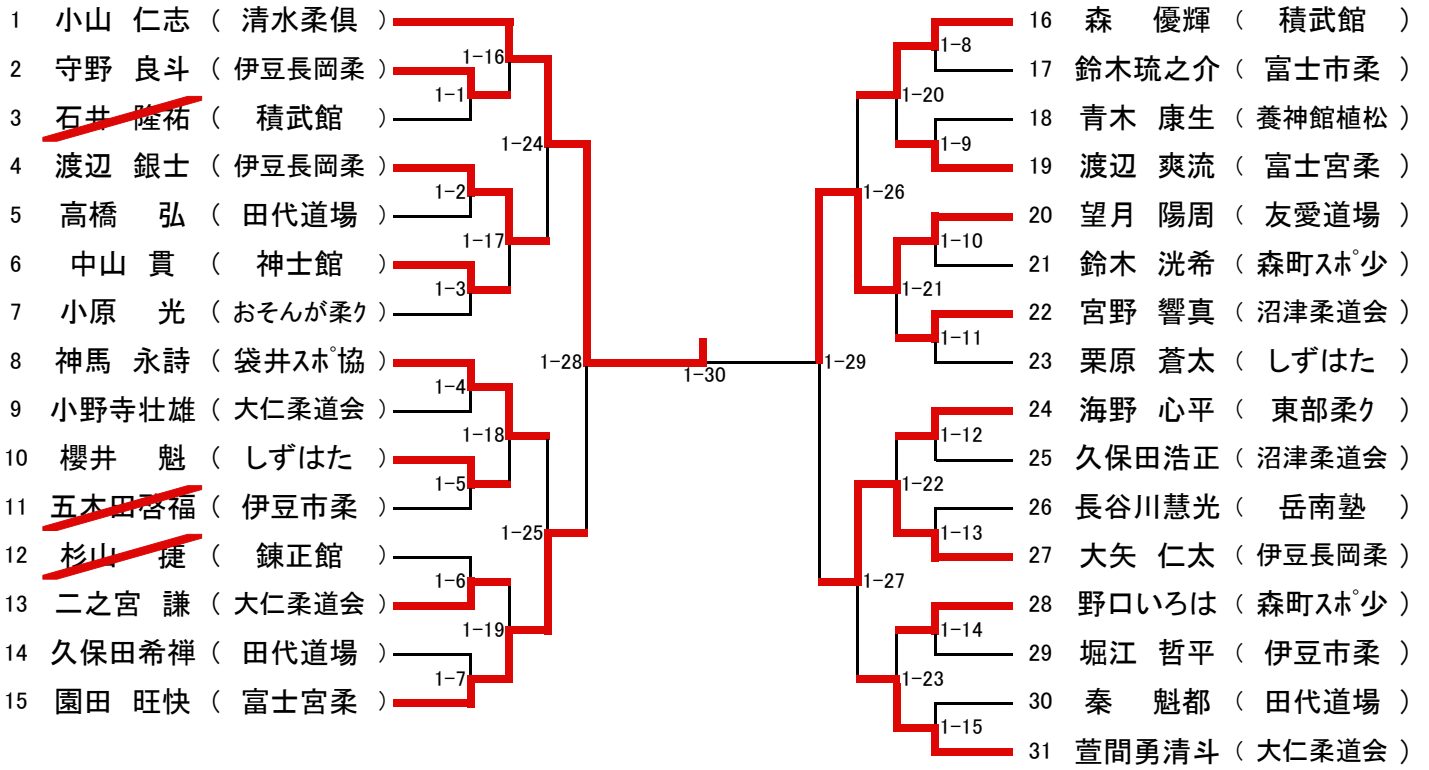

6年生男子中量(35~47) 第五試合場

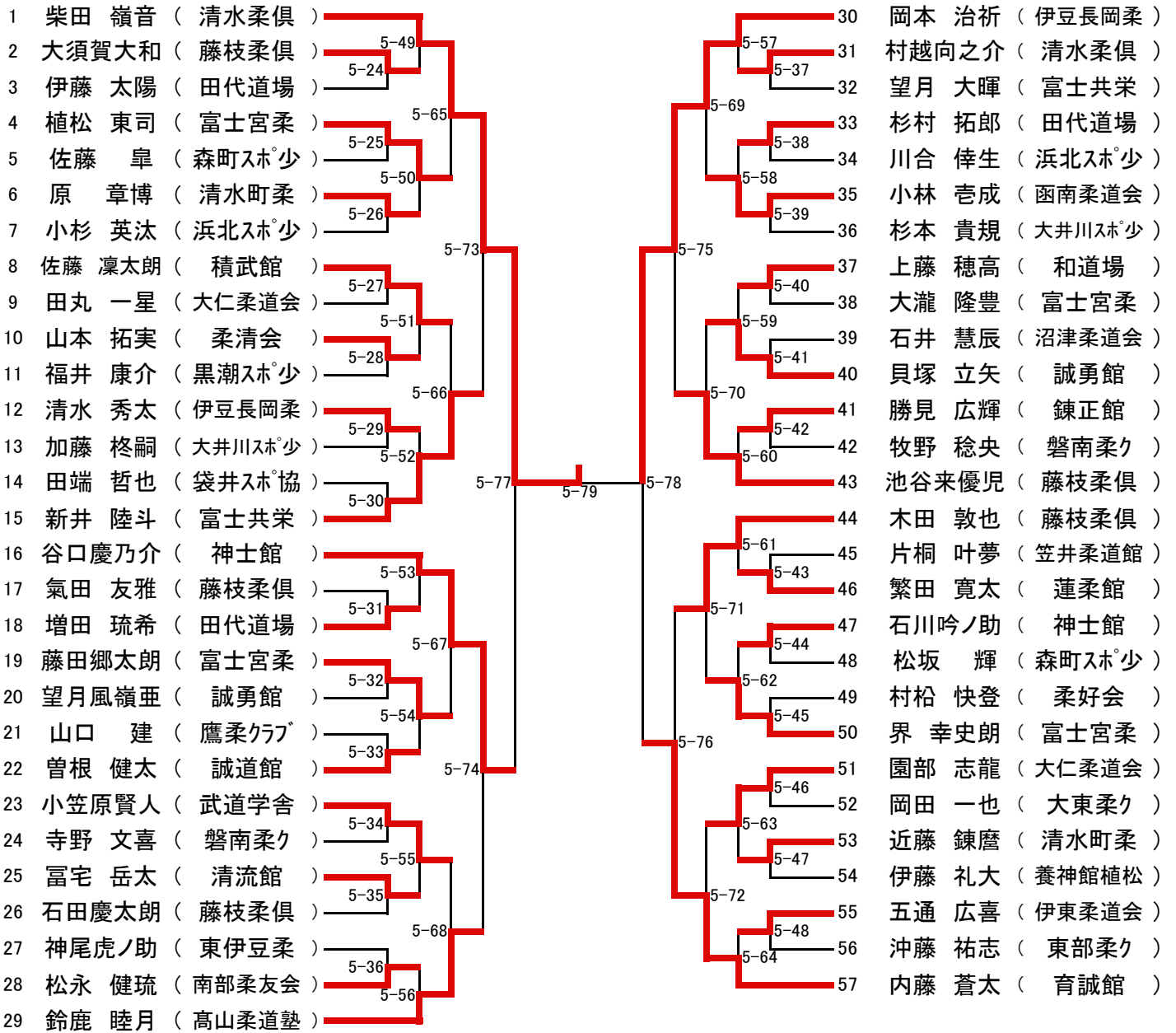

6年生男子重量(+47) 第一試合場

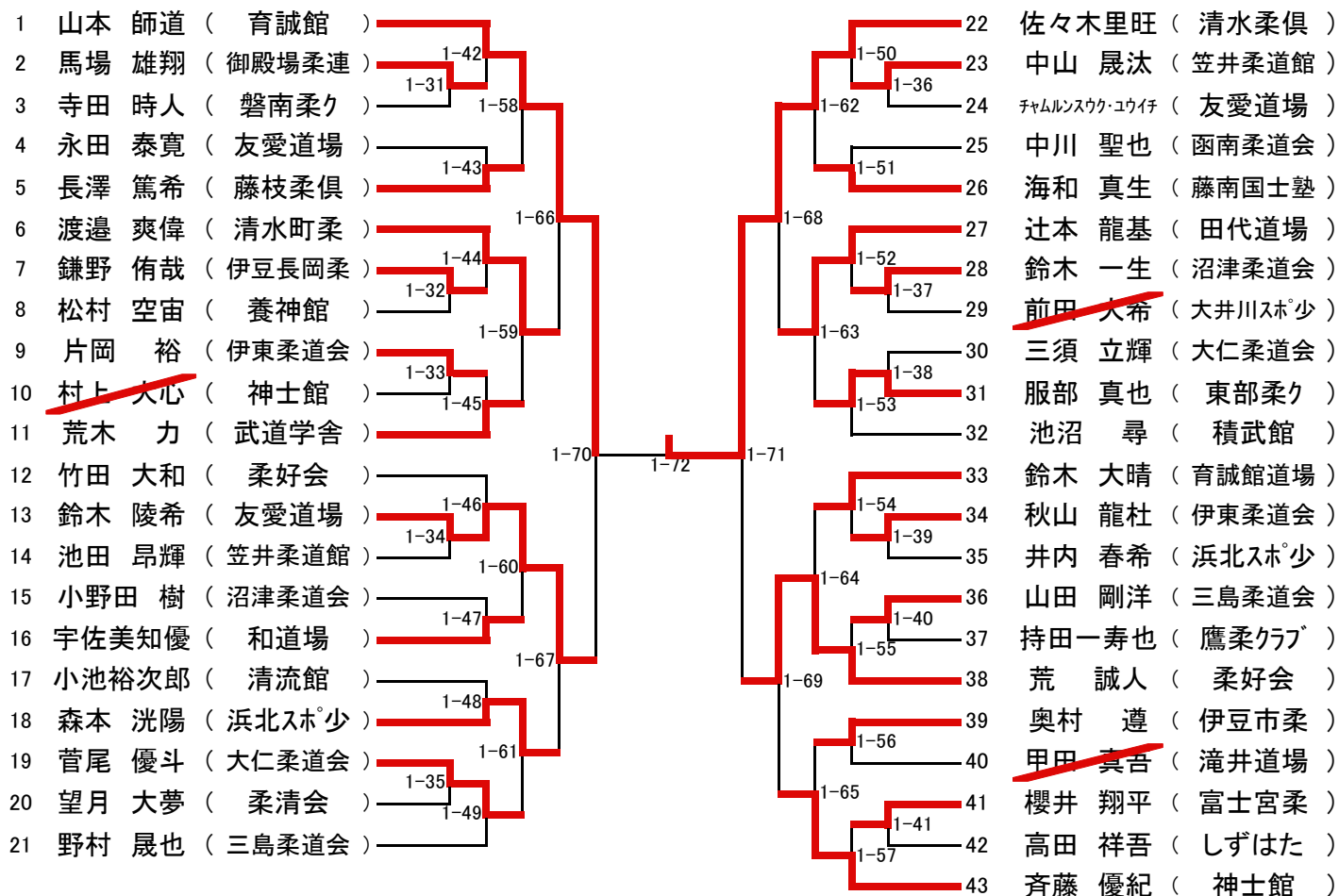

6年生女子軽量級(-35) 第四試合場

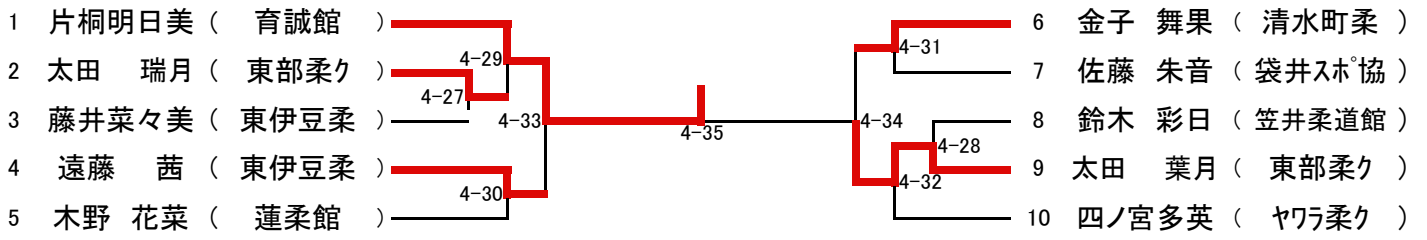

6年生女子中量級(35~45) 第四試合場

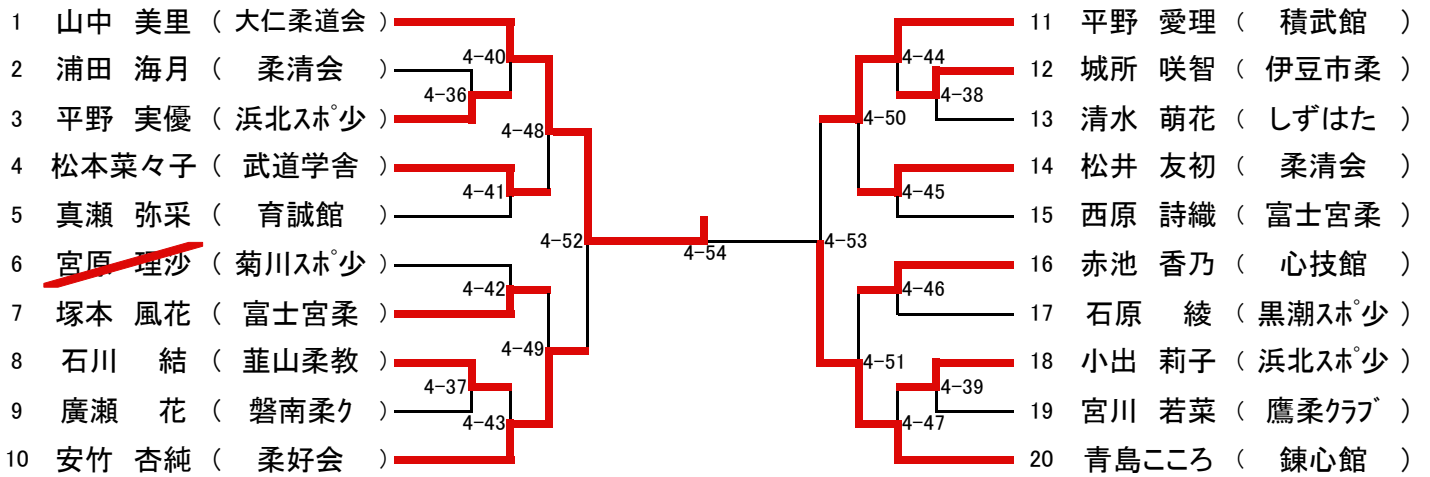

6年生女子重量(+45) 第四試合場

